

Abmessungen / Dimensions [mm]

DN	INCH	PN	Ø P	Ø T	A	L	M	T	ISO 5211	C	H	Weight [kg]
6	1/4"	63	11	13	60	47,6	112	23	F03	9x9	10	0,37
10	3/8"	63	12,7	14,7	60	47,6	112	23	F03	9x9	10	0,37
15	1/2"	63	15	17	60	55	112	24	F03/F04	9x9	11	0,44
20	3/4"	63	20	22	70	73	138	30	F04/F05	11x11	11	0,81
25	1"	63	25	28	70	81	138	33,5	F04/F05	11x11	11	0,99
32	1 1/4"	63	32	35	88	91	160	41,5	F05/F07	14x14	15	1,77
40	1 1/2"	63	40	43	94	103	205	51,5	F05/F07	14x14	15	2,35
50	2"	63	50	54	100	120	205	63	F05/F07	14x14	15	3,28
65	2 1/2"	63	65	69	150	155	330	83,5	F07/F10	17x17	19	8,55
80	3"	63	80	89	165	182	330	100	F07/F10	17x17	19	11,85
100	4"	63	100	105	175	229	340	118,5	F07/F10	17x17	19	20,30

Merkmale / Features

- D**
- Anschweißenden nach ANSI B16.25
 - Voller Durchgang
 - Bauform: 3-teilig
 - Gehäuse / Kugel: SS316 (CF8M)
 - Dichtung Kugel: PTFE + 15% G.F.
 - Betriebstemperatur: -25°C ... +180°C
 - Max. Betriebsdruck: 63bar
 - Ausblassichere Welle
 - Direkter Antriebsaufbau nach ISO 5211
 - Verriegelungssystem

- E**
- Butt weld ends acc. to ANSI B16.25
 - Full port
 - Design: 3 piece
 - Body / Ball: SS316 (CF8M)
 - Ball seat: PTFE + 15% G.F.
 - Working temperature: -25°C ... +180°C
 - Max. working pressure: 63 bar
 - Blow-out proof stem
 - Direct mounting actuator ISO 5211
 - Locking system

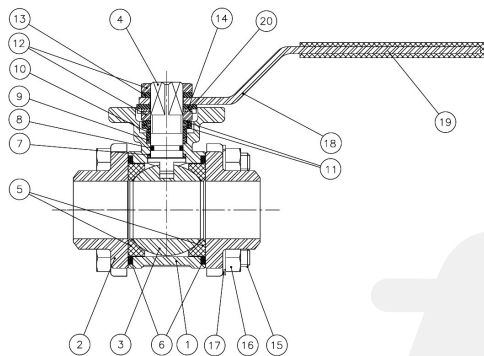

Werkstoffe / Materials

Nr.	Bauteil / Part	Werkstoff / Material	Oberflächenbehandlung / Surface Treatment
1	Gehäuse / Body	SS316 (1.4408)	kugelgestrahlt / shot blasting
2	Kappe / Cap	SS316 (1.4408)	kugelgestrahlt / shot blasting
3	Kugel / Ball	SS316 (1.4408)	
4	Welle / Stem	SS316 (1.4408)	
5	Kugelsitz / Ball seat	PTFE + 15% G.F.	
6	Dichtung / Gasket	PTFE + graphite	
7	Druckring / Thrust washer	PTFE + graphite	
8	O-Ring / O-ring	Viton	
9	Wellenpackung / Stem packing	PTFE	
10	Dichtschaube / Gland	SS304 (1.4301)	
11	Tellerfeder / Belleville washer	SS301 (1.4310)	
12	Mutter / Nut	SS304 (1.4301)	
13	Unterlegscheibe / Washer	SS304 (1.4301)	
14	Anschlag / Stopper	SS304 (1.4301)	
15	Schraube / Bolt	SS304 (1.4301)	
16	Mutter / Nut	SS304 (1.4301)	
17	Unterlegscheibe / Grover washer	SS304 (1.4301)	
18	Handhebel / Handle	SS304 (1.4301)	
19	Überzug / Handle sleeve	Vinyl	
20	Federring / Lock washer	SS304 (1.4301)	



KH114-SSTHB

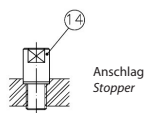

Nur bei 2 1/2" - 4" / For 2 1/2" - 4" only

Kv-Werte / KV values*

1/4"	3/8"	1/2"	3/4"	1"	1 1/4"	1 1/2"	2"	2 1/2"	3"	4"
6	10	24	43	83	130	205	340	520	1100	1820

* Der Kv-Wert entspricht dem Wasserdurchfluss (m³/h) durch ein Ventil bei einer Druckdifferenz von etwa 1 bar.
 * The rate of flow of water in cubic meter per hour that will generate a pressure drop of 1 bar across the valve.

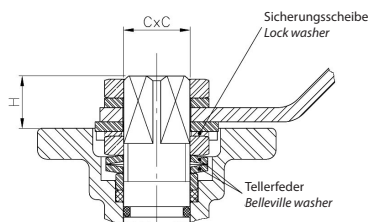

Die Sicherungsscheibe schützt das Gewinde der Spindelmutter - bei automatisierten Anwendungen mit sehr hohen Schaltzyklen - vor Verschleiß. Die standardmäßig verbauten Belleville-Tellerfedern sorgen für eine lebenslange Anfederung der Spindeldichtungen und gewährleisten somit auch bei unterschiedlichen Service-Parametern eine zuverlässige Abdichtung.

Lock washer prevents unthreading of stem nut in high cycle automation applications. Standard Belleville washer provides constant „live load“ on the stem seals, assuring a tight seal even varying service parameters.

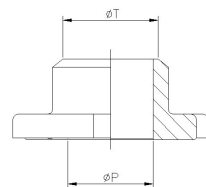

Anschweißenden nach ANSI B16.25
 Butt weld ends acc. to ANSI B16.25

Druck-Temperatur-Diagramm für Kugelhähne KH114, PN63
 Pressure temperature diagram for ball valves KH114, PN63

